

## ITALIANO

### Modulo capacitivo esente da manutenzione

Il modulo capacitivo esente da manutenzione è un accumulatore di energia intelligente. In caso di guasto dell'alimentazione, l'accumulatore di energia consente di continuare ad alimentare i carichi critici.

#### Caratteristiche

- Massima efficienza energetica
- Elevata affidabilità dell'impianto grazie alla lunga durata utile del condensatore
- Ampio range di temperatura
- Modulo UPS e batteria in un'unica custodia

**⚠** Questo simbolo si riferisce a pericoli che possono causare infortuni. Leggere con attenzione tutte le note contrassegnate da questo simbolo per evitare possibili infortuni.

**i** Questo simbolo e il testo che lo accompagna forniscono informazioni supplementari o rimandano ad altre fonti di informazione.

**i** Prima di mettere in servizio il dispositivo si raccomanda di leggere interamente e attentamente le istruzioni per l'uso. Ulteriori informazioni sono disponibili nella scheda tecnica alla pagina phoenixcontact.net/products.

#### Avvertenze sulla sicurezza e sui pericoli

- Solo il personale specializzato può occuparsi dell'installaz., della messa in servizio e del comando dell'apparecch. Rispettare le norme di sicurezza e antinfortunistiche nazionali.
- Non eseguire mai interventi con la tensione inserita.
- Il modulo capacitivo è un apparecchio da incorporare. Il grado di protezione IP20 dell'apparecchio è previsto per un ambiente pulito e asciutto.
- Effettuate una connessione corretta e garantite la protezione contro le scosse elettriche.
- Rispettare i limiti meccanici e termici.
- Montaggio orizzontale (morsetti in alto)
- Dimensionate e proteggete le linee in base alla corrente max. di ingresso/uscita.
- Dopo l'installazione coprire il vano di connessione in modo da evitare contatti delle parti sotto tensione (ad es. montaggio nel quadro elettrico).
- Garantire una convezione sufficiente (distanza minima sopra/sotto: 50 mm). La custodia può surriscaldarsi.
- Il modulo capacitivo non richiede manutenzione e non deve essere aperto.
- Se il modulo capacitivo viene scollegato dall'alimentazione di tensione può essere ancora presente una carica residua/tensione residua.
- Per le operazioni di trasporto il modulo capacitivo deve essere completamente scarico.

**i** Non superare la corrente max. di ingresso/uscita di 50 A. Impiegare una fonte con limitazione di corrente, ad es. QUINT POWER, o un fusibile adatto.

#### 1. Denominazione degli elementi ( [1] )

- Morsetti di connessione ingresso DC
- Morsetti di connessione uscita DC
- Morsetti di connessione segnalazione
- Segnalazioni di stato e di diagnostica
- Adattatore universale per il fissaggio su guida (lato posteriore del dispositivo)

**⚠** **508:** Utilizzare cavi di rame con una temperatura di esercizio > 75 °C (temperatura ambiente < 55 °C) e > 90 °C (temperatura ambiente < 75 °C).

**⚡** **60950:**

Utilizzare capocorda per cavi flessibili. Per evitare il pericolo d'incendio nell'applicazione finale deve essere disponibile un armadio di comando idoneo.

## FRANÇAIS

### Module de capacité sans entretien

Ce module de capacité sans entretien est un accumulateur d'énergie intelligent. L'accumulateur d'énergie permet de poursuivre l'alimentation des charges critiques en cas de défaillance de l'alimentation en énergie.

#### Caractéristiques

- Efficacité énergétique maximale
- Disponibilité élevée des installations grâce à la durée de vie prolongée des condensateurs
- Grande plage de température
- Unité de commutation électronique et accumulateur d'énergie combinés dans un seul boîtier

**⚠** Ce symbole désigne des dangers susceptibles de provoquer des blessures. Respecter toutes les consignes accompagnées de ce symbole afin d'éviter tout risque de blessure.

**i** Ce symbole et le texte qui l'accompagnent vous donnent des informations complémentaires ou renvoient à des sources d'informations plus détaillées.

**i** Avant de mettre l'appareil en service, lire attentivement ces instructions dans leur intégralité. Vous trouverez de plus amples informations dans la fiche technique correspondante sur le site phoenixcontact.net/products.

#### Consignes de sécurité et avertissements

- Seul du personnel qualifié doit installer, mettre en service et utiliser l'appareil. Les prescriptions nationales de sécurité et prévention des accidents doivent être respectées.
- Ne jamais travailler lorsqu'une tension est appliquée !
- Le module de capacité est intégrable. Son indice de protection IP20 est prévu pour un environnement propre et sec.
- Procéder au raccordement dans les règles de l'art et garantir la protection contre l'électrocution.
- Respecter les limites mécaniques et thermiques.
- Montage horizontal (bloc de jonction en haut)
- Dimensionner et protéger les câbles en fonction du courant d'entrée/sortie max.
- Après installation, recouvrir la zone des bornes pour éviter tout contact fortuit avec des pièces sous tension (par exemple, montage en armoire).
- Garantir que la convection sera suffisante (écart minimum haut/bas : 50 mm). Le boîtier peut être brûlant.
- Le module de capacité ne nécessite aucun entretien et il est interdit de l'ouvrir.
- Si le module de capacité est séparé de l'alimentation, une charge/tension résiduelle peut demeurer.
- Le module doit être entièrement déchargé pour pouvoir être transporté.

**i** Ne pas dépasser un courant d'entrée/de sortie max. de 50 A. Utiliser une source à courant limité, comme QUINT POWER, ou un fusible approprié.

#### 1. Désignation des éléments ( [1] )

- Bornes de raccordement entrée DC
- Bornes de raccordement sortie DC
- Bornes de raccordement signalisation
- Voyants de diagnostic et d'état
- Adaptateur universel pour profilé (arrière de l'appareil)

**⚠** **508:** Utiliser les câbles en cuivre à une température de service > 75 °C (température ambiante < 55 °C) et > 90 °C (température ambiante < 75 °C).

**⚡** **60950:**

Utiliser des embouts pour câbles flexibles. Pour éviter les risques d'incendie, une armoire appropriée doit être disponible pour l'utilisation finale.

## ENGLISH

### Maintenance-free capacity module

The maintenance-free capacity module is an intelligent energy storage. The energy storage enables continued supply of critical loads in the event of an energy supply malfunction.

#### Features

- Maximum energy efficiency
- High level of system availability due to high capacitor service life
- Large temperature range
- Electronic switchover unit and power storage device in one housing

**⚠** This is the safety alert symbol. It is used to alert you to potential personal injury hazards. Obey all safety measures that follow this symbol to avoid possible personal injuries.

**i** This symbol and the accompanying text provide the reader with additional information or refer to detailed sources of information.

**i** Read the instructions carefully and completely before startup of the device. For additional information, please refer to the corresponding data sheet at phoenixcontact.net/products.

#### Safety and warning instructions

- Only qualified specialists staff may install, set up and operate the device. Observe the national safety rules and regulations for the prevention of accidents.
- Never carry out work on live parts.
- The capacity module is a built-in device. The IP20 degree of protection of the device is intended for use in a clean and dry environment.
- Establish connection correctly and ensure protection against electric shock.
- Observe mechanical and thermal limits.
- Horizontal mounting (terminals on top)
- Ensure cables are the correct size for the maximum input/output current and have fuse protection.
- Following installation, cover the terminal area to prevent accidental contact with live parts (e.g., installation in a control cabinet).
- Ensure sufficient convection (minimum gap above/below: 50 mm). Housing can become hot.
- The capacity module is maintenance free and may not be opened.
- If the capacity module is disconnected from the power supply, there may still be a residual charge/voltage.
- Before transport, the capacity module must be completely discharged.

**i** Do not exceed max. input/output current of 50 A. Use current-limited source, e. g., QUINT POWER or suitable fuse.

#### 1. Designation of the elements ( [1] )

- Connection terminal blocks for DC input
- Connection terminal blocks for DC outputs
- Connection terminal block signaling
- Status and diagnostics indicators
- Universal DIN rail adapter (rear of housing)

**⚠** **508:** Use copper cables for operating temperatures of > 75 °C (ambient temperature < 55 °C) > 90 °C (ambient temperature < 75 °C).

**⚡** **60950:**

Use ferrules for flexible cables. A suitable fire and electrical enclosure must be provided in the end application.

## DEUTSCH

### Wartungsfreies Kapazitätsmodul

Das wartungsfreie Kapazitätsmodul ist ein intelligenter Energiespeicher. Bei Störung der Energieversorgung ermöglicht der Energiespeicher eine Weiterversorgung kritischer Lasten.

#### Merkmale

- Maximale Energieeffizienz
- Hohe Anlagenverfügbarkeit durch hohe Kondensatorlebensdauer
- Großer Temperaturbereich
- Elektronische Umschalteinheit und Energiespeicher in einem Gehäuse

**⚠** Dieses Symbol kennzeichnet Gefahren, die zu Personenschäden führen können. Beachten Sie alle Hinweise, die mit diesem Symbol gekennzeichnet sind, um mögliche Personenschäden zu vermeiden.

**i** Dieses Symbol und der dazugehörige Text vermitteln zusätzliche Informationen oder verweisen auf weiterführende Informationsquellen.

**i** Lesen Sie die Anleitung vor der Inbetriebnahme des Geräts bitte sorgfältig und vollständig durch. Weitere Informationen finden Sie im zugehörigen Datenblatt unter phoenixcontact.net/products.

#### Sicherheits- und Warnhinweise

- Nur qualifiziertes Fachpersonal darf das Gerät installieren, in Betrieb nehmen und bedienen. Nationale Sicherheits- und Unfallverhütungsvorschriften sind einzuhalten.
- Niemals bei anliegender Spannung arbeiten.
- Das Kapazitätsmodul ist eine Einbaugerät. Die Schutzart IP20 des Geräts ist für eine saubere und trockene Umgebung vorgesehen.
- Anschluss fachgerecht ausführen und Schutz gegen elektrischen Schlag sicherstellen.
- Mechanische und thermische Grenzen sind einzuhalten.
- Montage waagrecht (Klemmen oben)
- Leitungen dem max. Eingangs-/Ausgangsstrom entsprechend dimensionieren und absichern.
- Nach der Installation den Klemmenbereich abdecken, um unzulässiges Berühren spannungsführender Teile zu vermeiden (z. B. Einbau im Schaltschrank).
- Ausreichende Konvektion sicherstellen (Mindestabstand oben/unten: 50 mm). Gehäuse kann heiß werden.
- Das Kapazitätsmodul ist wartungsfrei und darf nicht geöffnet werden.
- Wird das Kapazitätsmodul von der Energieversorgung getrennt, kann noch eine Restladung/Restspannung vorhanden sein.
- Für den Transport muss das Kapazitätsmodul vollständig entladen sein.

**i** Max. Eingangs-/Ausgangsstrom von 50 A nicht überschreiten. Strombegrenzte Quelle, z. B. QUINT POWER oder geeignete Sicherung verwenden.

#### 1. Bezeichnung der Elemente ( [1] )

- Anschlussklemmen DC-Eingang
- Anschlussklemmen DC-Ausgang
- Anschlussklemmen Signalisierung
- Status- und Diagnoseanzeigen
- Universal-Tragschiienenadapter (Geräterückseite)

**⚠** **508:** Kupferkabel verwenden mit einer Betriebstemperatur > 75 °C (Umgebungstemperatur < 55 °C) und > 90 °C (Umgebungstemperatur < 75 °C).

**⚡** **60950:**

Aderendhülsen für flexible Kabel verwenden. Zur Vermeidung der Brandgefahr muss in der Endanwendung ein geeigneter Schaltschrank zur Verfügung stehen.

**PHOENIX CONTACT**  
Flachsmarktstraße 8, 32825 Blomberg, Germany  
Fax +49-(0)5235-341200, Phone +49-(0)5235-300

phoenixcontact.com

MNR 9074453 - 02

2017-04-10

#### DE Einbauanweisung für den Elektroinstallateur

#### EN Installation notes for electricians

#### FR Instructions d'installation pour l'électricien

#### IT Istruzioni di montaggio per l'elettricista installatore

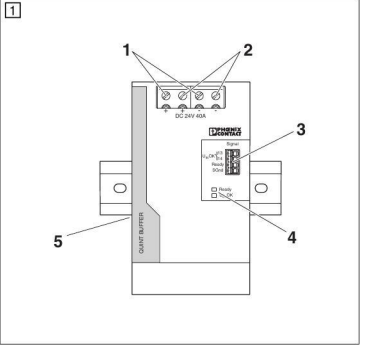
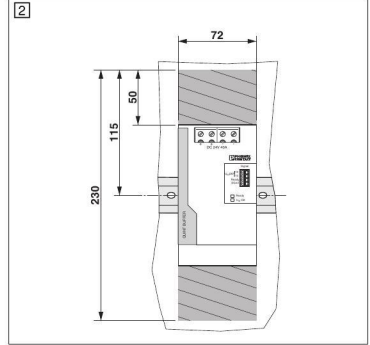
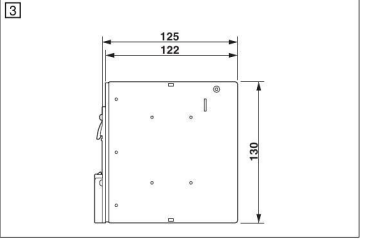
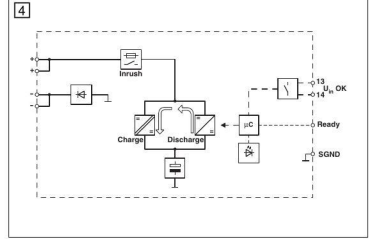
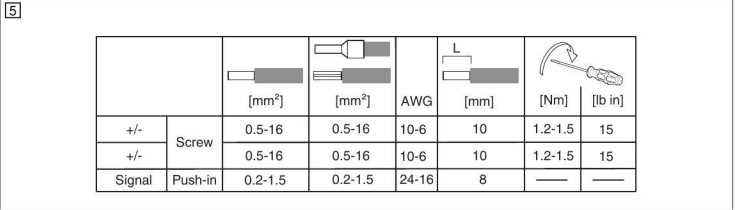
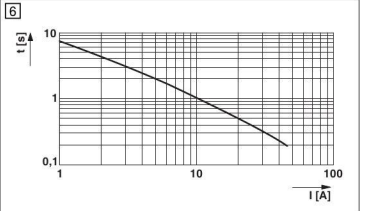
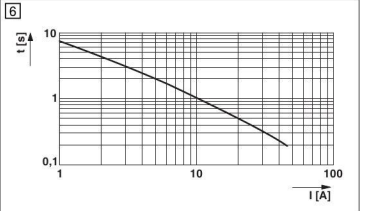
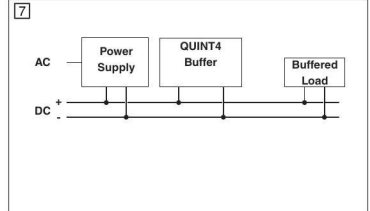
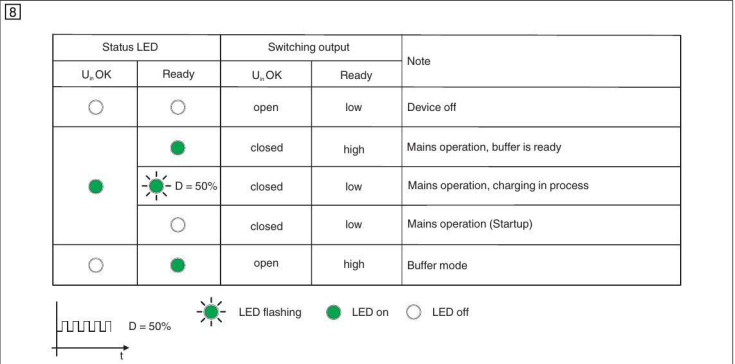
<b>QUINT4-BUFFER/24DC/40</b>	<b>2908283</b>
	
	
	
	
	

Dati tecnici	
<b>Dati d'ingresso</b>	
Tensione d'ingresso nominale	SELV
Range tensione d'ingresso	
Corrente assorbita (vuoto/procedura di ricarica/max.)	
Soglia di collegamento	
<b>Dati uscita</b>	
Tensione nominale in uscita (in funzione della tensione di ingresso)	
Corrente nominale di uscita $I_N / I_{Stat. Boost}$	
Possibilità di collegamento in parallelo	no
Possibilità di collegamento in serie	No
Max. potenza dissipata	
Efficienza	(con batteria carica)
<b>Dati generali</b>	
Tensione di isolamento ingresso, uscita/custodia	
Grado d'inquinamento	
Grado di protezione	
Temperatura di utilizzo (Funzionamento)	
Temperatura ambiente (Startup type tested)	
Temperatura ambiente (stoccaggio / trasporto)	
Umidità a 25 °C, nessuna condensa	
Dimensioni (L/A/P) + Guida di supporto	
Peso	

Caractéristiques techniques	
<b>Données d'entrée</b>	
Tension d'entrée nominale	SELV
Plage de tension d'entrée	
Consommation (à vide/en charge/max.)	
Seuil de commutation	
<b>Données de sortie</b>	
Tension de sortie nominale (dépend de la tension d'entrée)	
Courant nominal de sortie $I_N / I_{Stat. Boost}$	
Montage en parallèle autorisé	non
Connectabilité en série	Non
Puissance dissipée max.	
Rendement	(pour accumulateur d'énergie chargé)
<b>Caractéristiques générales</b>	
Tension d'isolement entrée, sortie/boîtier	
Degré de pollution	
Indice de protection	
Température ambiante (Fonctionnement)	
Température ambiante (type de démarrage testé)	
Température ambiante (stockage / transport)	
Humidité à 25 °C, sans condensation	
Dimensions (l x H x P) + profilé	
Poids	

Technical data	
<b>Input data</b>	
Nominal input voltage	SELV
Input voltage range	
Current consumption (idling/charging process/max.)	
Activation threshold	
<b>Output data</b>	
Nominal output voltage (depending on the input voltage)	
Nominal output current $I_N / I_{Stat. Boost}$	
Connection in parallle	No
Connection in series	No
Max. power dissipation	
Degree of efficiency	(with charged power storage device)
<b>General data</b>	
Insulation voltage input, output / housing	
Degree of pollution	
Degree of protection	
Ambient temperature (operation)	
Ambient temperature (start-up type tested)	
Ambient temperature (storage/transport)	
Humidity at 25°C, non-condensing	
Dimensions (W/H/D) + DIN rail	
Weight	

Technische Daten	
<b>Eingangsdaten</b>	
Nenneingangsspannung	SELV
Eingangsspannungsbereich	
Stromaufnahme (Leerlauf / Ladevorgang / max.)	
Zuschaltsschwelle	
<b>Ausgangsdaten</b>	
Nennausgangsspannung (abhängig von der Eingangsspannung)	
Nennausgangsstrom $I_N / I_{Stat. Boost}$	
Parallelschaltbarkeit	nein
Serienschaltbarkeit	nein
Max. Verlustleistung	
Wirkungsgrad	(bei geladenem Energiespeicher)
<b>Allgemeine Daten</b>	
Isolationsspannung Eingang, Ausgang/Gehäuse	
Verschmutzungsgrad	
Schutzart	
Umgebungstemperatur (Betrieb)	
Umgebungstemperatur (Startup type tested)	
Umgebungstemperatur (Lagerung / Transport)	
Feuchtigkeit bei 25 °C, keine Btauung	
Abmessungen (B/H/T) + Tragschiene	
Gewicht	



## TURKÇE

### Bakım gerektirmeyen kapasite modülü

Bakım gerektirmeyen kapasite modülü akıllı bir güç depolama cihazıdır. Güç depolama cihazı bir güç kaynağı arzı arızası durumunda kritik yükleri beslemeyi sağlar.

#### Özellikler

- Maksimum enerji verimliliği
- Yüksek kapasitör kullanım ömrü sayesinde yüksek sistem kullanılabilirlik seviyesi
- Geniş sıcaklık aralığı
- Bir muhafazada elektronik geçiş ünitesi ve güç depolama cihazı

**!** Bu, güvenlik uyarısı sembolüdür. Sizi potansiyel yaralanma tehlikelerine karşı uyararak için kullanılır. Kişisel yaralanmaları önlemek adına, bu sembolden sonra sağlanmış tüm güvenlik önlemlerine uyun.

**i** Bu sembol ve yanındaki metin, okuyucuya ek bilgi sağlar veya ayrıntılı bilgi kaynaklarına yönlendirir.

**i** Cihazı başlatmadan önce talimatları dikkatli ve eksiksiz bir biçimde okuyun. Ek bilgi için lütfen phoenixcontact.net/products adresindeki ilgili teknik veri sayfası'na bakın.

#### Güvenlik ve uyarı talimatları

- Sadece nitelikli personel cihazı monte edebilir, ayarlayabilir ve çalıştırabilir. Kazaları önlemek için ulusal güvenlik kurallarına ve yönetmeliklerine uyun.
- Aktif kısımlarda hiçbir zaman çalışma yapmayın!
- Kapasite modülü tümleşik bir cihazdır. Cihazın IP20 sınıfı koruması temiz ve kuru ortamda kullanım için tasarlanmıştır.
- Bağlantıyı düzgün şekilde gerçekleştirin ve elektrik çarpmalarına karşı koruma sağlayın.
- Mekanik ve termal sınırlara dikkat edin.
- Yatay montaj (klemensler yukarıda)
- Kabloların maksimum çıkış akımı için doğru ölçülerde olmasını ve sigorta korumasına sahip olmasını sağlayın.
- Montajdan sonra canlı parçalarla teması önlemek için klemens bölgesini kapatın (örneğin kontrol panosuna montaj yapılırken).
- Yeterli ısı yayılımı sağlayın (üstte/alta minimum açıklık: 50 mm). Gövde ısınabilir.
- Kapasite modülü bakım gerektirmez ve açılmaması gerekir.
- Kapasite modülünün güç, kaynağı ile bağlantısı kesildiğinde, hala artık yük/gerilim bulunabilir.
- Taşınmadan önce, kapasite modülünün tamamen deşarj edilmelidir.

**i** 50 A'lık maks. giriş/çıkış akımını aşmayın. Akım sınırlamalı bir kaynak (ör: QUINT POWER) veya uygun bir sigorta kullanın.

#### 1. Elemanların tanımlaması (I)

- DC girişi için bağlantı klemensleri
- DC çıkışları için bağlantı klemensleri
- Bağlantı klemensi sinyallemesi
- Durum ve diyagnostik göstergeleri
- Üniversal DIN ray adaptörü (muhafazanın arkası)



**508:**

Aşağıda belirtilen çalışma sıcaklıkları için bakır kablolar kullanın  
> 75 °C (ortam sıcaklığı < 55 °C)  
> 90 °C (ortam sıcaklığı < 75 °C).



**60950:**

Çok telli kablolarda yüksek kullanın.  
Son uygulamada uygun bir yangın ve elektrik muhafazası sağlanmalıdır.

## PORTUGUES

### Módulo de capacidade, livre de manutenção

O módulo de capacidade livre de manutenção é um acumulador de energia inteligente. Em caso de falha no fornecimento de energia, o acumulador de energia permite um fornecimento contínuo de cargas críticas.

#### Características

- Máxima eficiência energética
- Alta disponibilidade do sistema mediante elevada vida útil dos condensadores
- Ampla faixa de temperatura
- Reúne a unidade de comutação eletrônica e um módulo de bateria de energia na mesma caixa

**!** Este símbolo indica perigos que podem causar danos físicos em pessoas. Observe todos os avisos identificados com este símbolo para evitar possíveis danos físicos em pessoas.

**i** Este símbolo e o texto correspondente oferecerem informações adicionais ou indicam uma fonte para obter informações mais detalhadas.

**i** Ler as instruções de forma cuidadosa e completa antes da colocação em funcionamento. Outras informações encontram-se respectiva na ficha técnica em phoenixcontact.net/products.

#### Avisos de segurança e alertas

- O equipamento somente pode ser instalado, colocado em funcionamento e operado por pessoal técnico qualificado. Observar as normas de segurança e prevenção de acidentes nacionais.
- Nunca trabalhar sob tensão.
- O módulo de capacidade é um equipamento a ser integrado. O grau de proteção IP20 do módulo foi concebido para um ambiente limpo e seco.
- Executar conexão de rede profissional e garantir proteção contra impacto.
- Observar os limites mecânicos e térmicos.
- Montagem horizontal (terminais para cima)
- Dimensionar e proteger cabos conforme a máx. corrente de entrada/saída.
- Após a instalação, cobrir a área de bornes, para evitar o contato não permitido com peças energizadas (por ex. instalação no quadro de comando).
- Garantir convecção suficiente (distância mínima inferior / superior: 50 mm). Carcaça pode estar bem quente.
- O módulo de capacidade dispensa manutenção e não pode ser aberto.
- Se o módulo de capacidade for separado da alimentação com tensão, ainda pode haver carga/tensão residual.
- Para o transporte, o módulo de capacidade deve estar totalmente descarregado.

**i** Não exceder a máx. corrente de entrada/saída de 50 A. Utilizar fonte com limitação de corrente, por ex. QUINT POWER ou fusível adequado.

#### 1. Denominação dos elementos (I)

- Terminais de conexão entrada DC
- Terminais de conexão saída DC
- Terminais de conexão para sinalização
- Indicadores de status e diagnóstico
- Adaptador universal para trilho de fixação (parte traseira do dispositivo)



**508:**

Utilizar cabo de cobre com uma temperatura de operação de  
> 75 °C (temperatura ambiente < 55 °C) e  
> 90 °C (temperatura ambiente < 75 °C).



**60950:**

Utilizar terminais tubulares para cabos flexíveis.  
Para evitar riscos de incêndio, deve-se dispor de um quadro de comando adequado na aplicação final.

## ESPAÑOL

### Módulo de capacidad libre de mantenimiento

El módulo de capacidad libre de mantenimiento es un acumulador de energía inteligente. En caso de fallo del suministro de energía, el acumulador de energía permite continuar el suministro de energía de cargas críticas.

#### Características

- Máxima eficiencia energética
- Alta disponibilidad de la instalación mediante larga vida útil de los condensadores
- Amplio rango de temperatura
- Unidad de conmutación electrónica y acumulador de energía en la misma carcasa

**!** Este símbolo indica peligros que pueden provocar daños personales. Para evitar posibles daños personales, tenga en cuenta todas las indicaciones marcadas con este símbolo.

**i** Este símbolo y el texto que lo acompaña proporcionan informaciones adicionales o hacen referencia a otras fuentes de información.

**i** Lee cuidadosamente las instrucciones completas antes de la puesta en servicio del dispositivo. Encontrará más información en la ficha de datos correspondiente en phoenixcontact.net/products.

#### Indicaciones de seguridad y advertencia

- Solamente el personal cualificado puede instala, poner en funcionamiento y manejar el equipo. Deben cumplirse las normas nacionales de seguridad y prevención de riesgos laborales.
- No trabaje nunca estando la tensión aplicada.
- El módulo de capacidad es un dispositivo para montaje empotrado. El grado de protección IP20 del dispositivo está previsto para un ambiente seco y limpio.
- Realizar una conexión profesional y asegurar la protección contra descargas eléctricas.
- Deben respetarse los límites mecánicos y térmicos.
- Montaje horizontal (bornes arriba)
- Dimensionar y proteger correspondientemente de la entrada y salida de corriente máxima.
- Después de la instalación, cubrir la zona de los bornes para evitar un contacto involuntario de las piezas conductoras de tensión (p. ej. montaje en el armario de distribución).
- Asegúrese de que haya suficiente convección (distancia mínima arriba/abajo: 50 mm). La carcasa puede calentarse.
- El módulo de capacidad está exento de mantenimiento y no debe abrirse.
- Tras separar el módulo de capacidad de la fuente de alimentación de energía puede conservar todavía tensión residual/carga remanente.
- Para el transporte, el módulo de capacidad tiene que estar descargado por completo.

**i** La entrada y salida de tensión máxima no debe superar los 50 A. Utilizar fuentes de tensión limitada, p. ej., QUINT POWER, o un fusible adecuado.

#### 1. Denominación de los elementos (I)

- Bornes de conexión, entrada DC
- Bornes de conexión, salida DC
- Bornes de conexión, señalización
- Indicadores de estado y diagnóstico
- Adaptador universal para carril simétrico (dorso del dispositivo)



**508:**

Cable de cobre, empleado con un temperatura de servicio  
> 75 °C (temperatura ambiente < 55 °C) y  
> 90 °C (temperatura ambiente < 75 °C).



**60950:**

Utilizar punteras para cable flexible.  
Para evitar el riesgo de incendio se debe disponer un armario de control adecuado en la aplicación final.

**ES** Instrucciones de montaje para el instalador eléctrico

**PT** Instrução de montagem para o electricista

**TR** Elektrik personeli için montaj talimatı

QUINT4-BUFFER/24DC/40

2908283

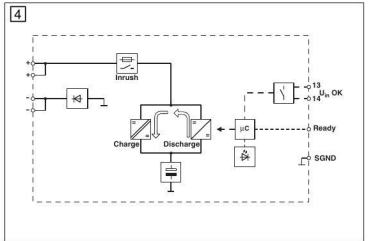
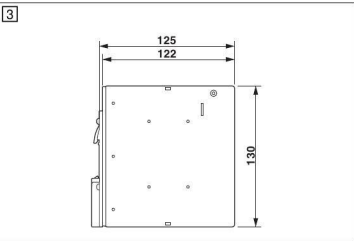
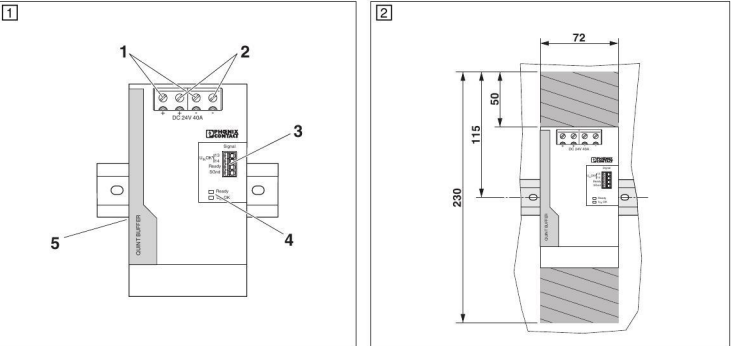

		[mm <sup>2</sup> ]	[mm <sup>2</sup> ]	AWG	[mm]	[Nm]	[lb in]
+/-	Screw	0.5-16	0.5-16	10-6	10	1.2-1.5	15
+/-		0.5-16	0.5-16	10-6	10	1.2-1.5	15
Signal	Push-in	0.2-1.5	0.2-1.5	24-16	8	—	—

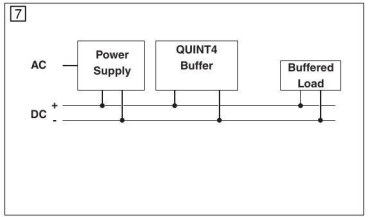
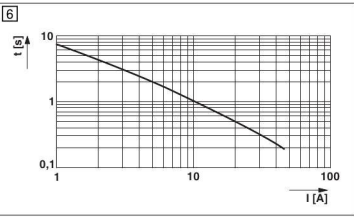

Status LED		Switching output		Note
U <sub>1</sub> OK	Ready	U <sub>1</sub> OK	Ready	
○	○	open	low	Device off
●	●	closed	high	Mains operation, buffer is ready
	☀ D = 50%	closed	low	Mains operation, charging in process
○	○	closed	low	Mains operation (Startup)
○	●	open	high	Buffer mode

D = 50% LED flashing LED on LED off

Teknik veriler	
<b>Giriş verisi</b>	
Nominal giriş gerilimi	SELV
Giriş gerilim aralığı	
Akım tüketimi (boşta/şarjda/maks.)	
Etkinleştirme eşik değeri	
<b>Çıkış verisi</b>	
Nominal çıkış gerilimi (giriş gerilimine bağlı olarak)	
Nominal çıkış akımı I <sub>N</sub> / I <sub>Stat. Boost</sub>	
Paralel bağlantı	Hayır
Seri bağlantı	Hayır
Maks. güç kaybı	
Etkinlik derecesi	(şarjlı enerji depolama cihazı)
<b>Genel veriler</b>	
İzolasyon gerilim giriş, çıkış / muhafazası	
Kirlilik sınıfı	
Koruma sınıfı	
Ortam sıcaklığı (çalışma)	
Ortam sıcaklığı (başlangıç tipi test edilmiş)	
Ortam sıcaklığı (stok / nakliye)	
25°C'deki nem, yoğunlaşma yok	
Boyutlar (W/H/D) + DIN rayı	
Ağırılık	

Dados técnicos	
<b>Dados de entrada</b>	
Tensão nominal de entrada	SELV
Faixa de tensão de entrada	
Consumo de energia (Inércia / carga nominal / máx.)	
Limite comutável	
<b>Dados de saída</b>	
Tensão nominal de saída (de acordo com a tensão de entrada)	
Corrente nominal de saída I <sub>N</sub> / I <sub>Boost Est.</sub>	
Ligável em paralelo	não
Ligável em série	Não
Máx. dissipação de energia	
Eficiência	(com o acumulador de energia carregado)
<b>Dados Gerais</b>	
Tensão de isolamento entrada, saída/caixa	
Grado de impurezas	
Grado de proteção	
Temperatura ambiente (operação)	
Temperatura ambiente (tipo de início testado)	
Temperatura ambiente (armazenamento / transporte)	
Umidade com 25 °C, sem condensação	
Dimensões (L / A / P) + Trilho de fixação	
Peso	

Datos técnicos	
<b>Datos de entrada</b>	
Tensión nominal de entrada	SELV
Margen de tensión de entrada	
Absorción de corriente (circuito abierto/proceso de carga/máx.)	
Umbral de conexión	
<b>Datos de saída</b>	
Tensión nominal de saída (en función de la tensión de entrada)	
Corriente nominal de saída I <sub>N</sub> / I <sub>Boost est.</sub>	
Posibilidad de conexión en paralelo	No
Posibilidad de conexión en serie	No
Disipación máxima	
Rendimiento	(Con acumulador de energía cargado)
<b>Datos generales</b>	
Tensión de aislamiento entrada, salida/carcasa	
Grado de polución	
Índice de protección	
Temperatura ambiente (servicio)	
Temperatura ambiente (modelo testado Start-Up)	
Temperatura ambiente (almacenamiento / transporte)	
Humedad a 25 °C, sin condensación	
Dimensiones (An / Al / P) + Carril simétrico	
Peso	

24 V DC
22,5 V DC ... 30 V DC
0,2 A / 0,8 A / 46 A
< 22 V DC
24 V DC
40 A / 45 A
< 9 W
> 98 %
500 V
2
IP20
-25 °C ... 70 °C (> 40 °C Derating: 0,56 %/K / > 60 °C Derating: 2,5 %/K)
-40 °C
-40 °C ... 70 °C
≤ 95 %
72 x 130 x 125 mm
1,2 kg



## 中文

### 无需保养的电容量模块

无需保养的电容量模块是一个智能大功率存储设备。大功率存储设备可在电源出现故障的情况下继续为重要负载供电。

- 特性**
- 能源效率最大化
  - 其电容使用寿命高，因而可使系统有效性高
  - 适用温度范围广
  - 电子转换单元和大功率存储设备被集成到一个外壳内

**⚠** 此为安全警告符号！此符号用于提醒您注意潜在的人身伤害。请遵守此符号提示的所有安全措施，以避免可能导致的人员伤害。

**i** 该符号及附文会向读者提供更多信息，或指出信息的详细出处。

**i** 在启动设备前请仔细且完整地阅读说明书。更多信息请参看 phoenixcontact.net/products 中的相应数据表。

### 安全和警告说明

- 仅有具备从业资质的专业人员才可以对设备进行安装和调试。需遵守所在国家的相关安全规定以防止事故发生。
- 绝对不得操作带电元件！
- 电容量模块是一个内置式设备。该设备的保护等级为 IP20，适用于清洁且干燥的环境。
- 正确建立连接，确保对电气冲击的保护。
- 注意机械和温度方面的限制。
- 水平安装（端子在顶部）
- 确保电缆的尺寸正确适用于输入 / 输出电流并带有保险丝保护。
- 安装完成后，覆盖端子区域以避免与带电部分产生意外接触（如，控制柜内的安装）。
- 确保足够的对流（上 / 下最小间隙：50 mm）。外壳会发热。
- 电容量模块无需保养，也不准打开。
- 电容量模块从电源断开后仍可能带有余电。
- 运输前需对电容量模块进行完全放电。

**i** 不得超过最大 50 A 的输入 / 输出电流。使用限电流的电源（如 QUINT POWER）或合适的保险丝。

### 1. 元件的类型 (□)

- 用于直流输入的连接模块
- 用于直流输出的连接模块
- 连接器信号
- 状态和诊断指示灯
- 通用型 DIN 导轨适配器（外壳背面）

- ⚡** 508:  
使用铜质电缆，工作温度为 > 75 °C（环境温度 < 55 °C）> 90 °C（环境温度 < 75 °C）。
- ⚡** 60950:  
柔性电缆使用冷压头。  
最终应用中必须提供一个可防火的电气外壳。

## POLSKI

### Bezobsługowy moduł pojemnościowy

Bezobsługowy moduł pojemnościowy to inteligentny zasobnik energii. W przypadku usterki zasilania energetycznego zasobnik energii umożliwiła dalsze zasilanie krytycznych odbiorników.

#### Cechy

- Maksymalna efektywność energetyczna
- Wysoka dyspozycyjność instalacji dzięki wysokiej żywotności kondensatorów
- Duży zakres temperatur
- Elektroniczna jednostka przełączająca i zasobnik energii w jednej obudowie

**⚠** Ten symbol oznacza niebezpieczeństwa, które mogą doprowadzić do obrażeń ciała. Należy przestrzegać wszystkich wskazówek, jakie są oznaczone tym symbolem, aby uniknąć możliwych obrażeń.

**i** Niniejszy symbol wraz z przynależnym tekstem dostarczają dodatkowych informacji lub wskazują inne źródła szczegółowych informacji.

**i** Przed uruchomieniem urządzenia należy dokładnie przeczytać całą instrukcję. Dalsze informacje znaleźć można w odpowiednim arkuszu danych na stronie phoenixcontact.net/products.

**⚠** Uwagi dotyczące bezpieczeństwa i ostrzeżenia

- Montaż, uruchomienie i obsługę urządzenia należy powierzać wyłącznie wykwalifikowanym specjalistom. Należy przestrzegać krajowych przepisów BHP.
- Nigdy nie pracować przy przyłożonym napięciu.
- Moduł pojemnościowy jest urządzeniem przeznaczonym do zabudowy. Urządzenie posiada stopień ochrony IP20 i jest przeznaczone do pracy w czystym i suchym otoczeniu.
- Podłączenie należy wykonać fachowo i zapewnić ochronę przed porażeniem elektrycznym.
- Należy zachować granice mechaniczne i termiczne.
- Montaż poziomy (zaciski u góry)
- Przewody zwymiarować odpowiednio do maksymalnych prądów wejściowych i wyjściowych oraz je zabezpieczyć.
- Po zainstalowaniu należy zastonić obszar zacisków, aby nie dopuścić do niedozwolonego dotknięcia części przewodzących napięcie (np. montaż w szafie sterowniczej).
- Zapewnić wystarczającą konwekcję (minimalna odległość u góry/na dole: 50 mm). Obudowa może stać się gorąca.
- Moduł pojemnościowy jest bezobsługowy i nie wolno go otwierać.
- W przypadku odłączenia modułu pojemnościowego od zasilania energetycznego nadal występować może ładunek resztkowy/napięcie resztkowe.
- Przeznaczony do transportu moduł pojemnościowy musi być całkowicie rozładowany.

**i** Nie przekraczać maks. prądu wejściowego/wyjściowego 50 A. Zastosować źródło o ograniczonym prądzie, np. QUINT POWER, lub odpowiedni bezpiecznik.

### 1. Oznaczenie elementów (□)

- Zaciski podłączeniowe wejścia DC
- Zaciski podłączeniowe wyjścia DC
- Zaciski podłączeniowe sygnalizacji
- Wskaźniki stanu i diagnozowania
- Uniwersalny adapter szyny nośnej (tył urządzenia)

**⚡** 508:

Użyć kabli miedzianych o temperaturze roboczej >75°C (temperatura otoczenia <55°C) oraz >90°C (temperatura otoczenia <75°C).

**⚡** 60950:

Użyć tulejek do elastycznych kabli. W celu uniknięcia zagrożenia pożarowego w przypadku końcowego zastosowania dostępna musi być odpowiednia szafa sterownicza.

## РУССКИЙ

### Необслуживаемый емкостный модуль

Необслуживаемый емкостный модуль представляет собой интеллектуальный энергоаккумулятор. При сбое подачи питания энергоаккумулятор обеспечивает питание критических нагрузок.

#### Особенности:

- Макс. энергоэффективность
- Высокая эксплуатационная готовность благодаря высокому сроку службы конденсатора
- Расширенный диапазон температур
- Электронное коммутационное устройство и накопитель энергии в одном корпусе

**⚠** Этот символ указывает на опасности, которые могут привести к травмам людей. Соблюдайте все символ, отмеченные этим символом, во избежание травм людей.

**i** Текст, обозначенный этим значком, содержит дополнительные сведения или ссылку на другие источники информации.

**i** Перед вводом устройства в эксплуатацию внимательно прочесть данную инструкцию. С дополнительной информацией можно ознакомиться в соответствующем техническом описании по адресу phoenixcontact.net/products.

**⚠** Указания и предупреждения по технике безопасности

- Устройство должен монтировать, вводить в эксплуатацию и обслуживать только квалифицированный специалист. Требуется соблюдение национальных норм по технике безопасности и предотвращению несчастных случаев.
- Никогда не работать на оборудовании под напряжением!
- Емкостный модуль - это встраиваемое устройство. Степень защиты IP20 предусмотрена для чистого и сухого окружения.
- Выполните валифицированное подключение к сети и обеспечьте защиту от поражения электрическим током.
- Придерживаться допустимых границ в отношении механики и температуры.
- Горизонтальная установка (клеммы вверху)
- Подберите кабели, соответствующие макс. входному/выходному току, и обеспечьте их предохранение.
- После выполнения электромонтажа закройте клеммы, чтобы не допустить соприкосновения с токоведущими деталями (например, установка в электрошкафу).
- Обеспечить надлежащее конвекционное охлаждение (минимальное расстояние сверху/снизу: 50 мм). Корпус может нагреваться.
- Емкостный модуль не требует обслуживания и не подлежит вскрытию.
- Отсоединив емкостный модуль от энергоснабжения, еще может оставаться остаточный заряд/напряжение.
- Для транспортировки емкостный модуль должен быть полностью разряжен.

**i** Не допускайте превышения макс. значения входного / выходного тока в 50 А. Используйте источник с ограничением тока, например, QUINT POWER или подходящий предохранитель.

### 1. Обозначение элементов (□)

- Соединительные клеммы/вход постоянного тока
- Соединительные клеммы/выход постоянного тока
- Соединительные клеммы для сигнализации
- Индикаторы статуса и диагностики
- Универсальный адаптер для монтажной рейки (задняя сторона устройства)

**⚡** 508:

Использовать медный кабель, рабочая температура > 75 °C (температура окружающей среды < 55 °C) и > 90 °C (температура окружающей среды < 75 °C).

**⚡** 60950:

Используйте наконечники для гибких кабелей. Во избежание возникновения пожара в конечном изделии необходимо предусмотреть наличие соответствующего электрошкафа.

**PHOENIX CONTACT**  
PHOENIX CONTACT GmbH & Co. KG  
Flachsmarktstraße 8, 32825 Blomberg, Germany  
Fax +49-(0)5235-341200, Phone +49-(0)5235-300

phoenixcontact.com MNR 9074453 - 02 2017-04-10

**RU** Инструкция по установке для элентромонтажника

**PL** Instrukcje dot. instalacji dla elektryka instalatora

**ZH** 电气人员安装须知

## QUINT4-BUFFER/24DC/40 2908283

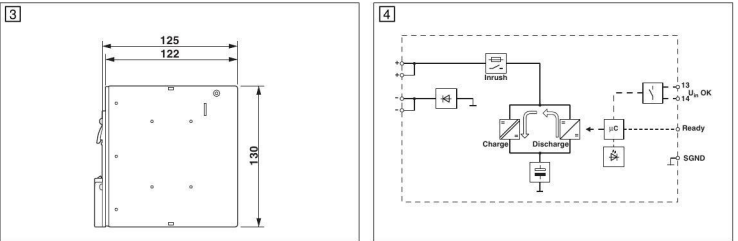
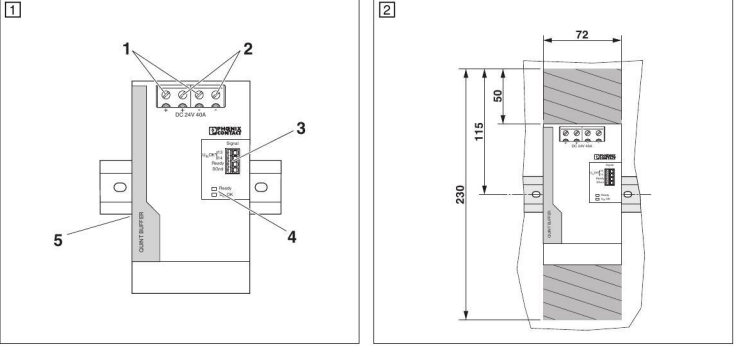

	[mm <sup>2</sup> ]	[mm <sup>2</sup> ]	AWG	[mm]	[Nm]	[lb in]	
+/-	Screw	0.5-16	0.5-16	10-6	10	1.2-1.5	15
+/-		0.5-16	0.5-16	10-6	10	1.2-1.5	15
Signal	Push-in	0.2-1.5	0.2-1.5	24-16	8	—	—

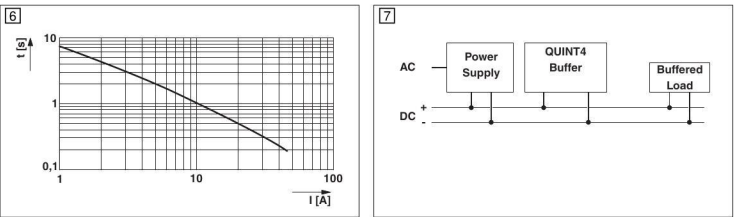

Status LED		Switching output		Note
U <sub>OK</sub>	Ready	U <sub>OK</sub>	Ready	
○	○	open	low	Device off
●	☀ D = 50%	closed	high	Mains operation, buffer is ready
		closed	low	Mains operation, charging in process
○	○	closed	low	Mains operation (Startup)
○	●	open	high	Buffer mode

D = 50%    ☀ LED flashing    ● LED on    ○ LED off

## 技术数据

输入数据	
额定输入电压	SELV
输入电压范围	
电流损耗（空闲 / 充电过程 / 最大）	
触发阈值	
输出数据	
额定输出电压（取决于输入电压）	
额定输出电流 I <sub>N</sub> / I <sub>Stat. Boost</sub>	
并联	否
串联	否
最大功率	
效率	（带充电电源存储设备）
一般参数	
绝缘电压输入 / 输出 / 外壳	
污染等级	
保护等级	
环境温度（运行）	
环境温度（调试类型测试）	
环境温度（存放 / 运输）	
25 °C 时的湿度，无冷凝	
尺寸（宽度 / 高度 / 深度）+ DIN 导轨	
重量	

## Dane techniczne

Dane wejściowe		SELV
Znamionowe napięcie wejścia		
zakres napięcia wejściowego		
pobór prądu (bieg jałowy/ładownie/max)		
Próg załączania		
Dane wyjściowe		
napięcie wyjścia znamionowe (w zależności od napięcia wejściowego)		
Znamionowy prąd wyjściowy I <sub>N</sub> / I <sub>Stat. Boost</sub>		
Możliwość łączenia równoległego	nie	
możliwość łączenia szeregowego	Nie	
Maksymalna moc strat		
sprawność		(Przy naładowanym zasobniku energii)
Dane ogólne		
Napięcie izolacji wejście, wyjście/obudowa		
Stopień zabrudzenia		
Stopień ochrony		
Temperatura otoczenia (eksploatacja)		
Temperatura otoczenia (testowany typ Start-Up)		
temperatura otoczenia (składowanie / transport)		
Wilgotność przy 25 °C, bez rosy		
Wymiary (szer./wys./gl.) + szyna nośna		
Masa		

## Технические характеристики

Входные данные		SELV
Номинальное напряжение на входе		
Диапазон входных напряжений		
Потребляемый ток (холостой ход / процесс загрузки / макс.)		
Пороговое значение включения		
Выходные данные		
Номинальное напряжение на выходе (зависит от входного напряжения)		
Номинальный ток на выходе I <sub>N</sub> / I <sub>стат. Boost</sub>		
Возможность параллельного подключения	нет	
Возможность последовательного подключения	Нет	
Макс. рассеиваемая мощность		
КПД		(при заряженном энергоаккумуляторе)
Общие характеристики		
Напряжения изоляции на входе, выходе / корпус		
Степень загрязнения		
Степень защиты		
Температура окружающей среды (рабочий режим)		
Температура окружающей среды (протестировано по типу запуска)		
Температура окружающей среды (хранение / транспортировка)		
Влажность при 25 °C, без образования конденсата		
Размеры Ш x В x Г + монтажная рейка		
Масса		

24 В DC
22,5 В DC ... 30 В DC
0,2 А / 0,8 А / 46 А
< 22 В DC
24 В DC
40 А / 45 А
< 9 Вт
> 98 %
500 В
2
IP20
-25 °C ... 70 °C (> 40 °C Derating: 0,56 %/K / > 60 °C Derating: 2,5 %/K)
-40 °C
-40 °C ... 70 °C
≤ 95 %
72 x 130 x 125 мм
1,2 кг

RSPSupply - 1-888-532-2706 - <https://www.RSPSupply.com>

See the product details here